



AX-V100

VERROU BIOMETRIQUE

Photos non contractuelles



Plus produit

- Capacité de **100 empreintes**
- Capteur **optique** à réveil automatique
- Corps en alliage d'acier
- **Installation en encastré** très simple

L'AX-V100 est un verrou biométrique à reconnaissance de l'empreinte digitale très simple à installer (en encastré) qui remplacera facilement votre verrou actuel.

Il vous permettra d'enregistrer jusqu'à 100 empreintes digitales et vous assurera par conséquent que seules les personnes autorisées pourront pénétrer dans la pièce protégée.

Dimensions

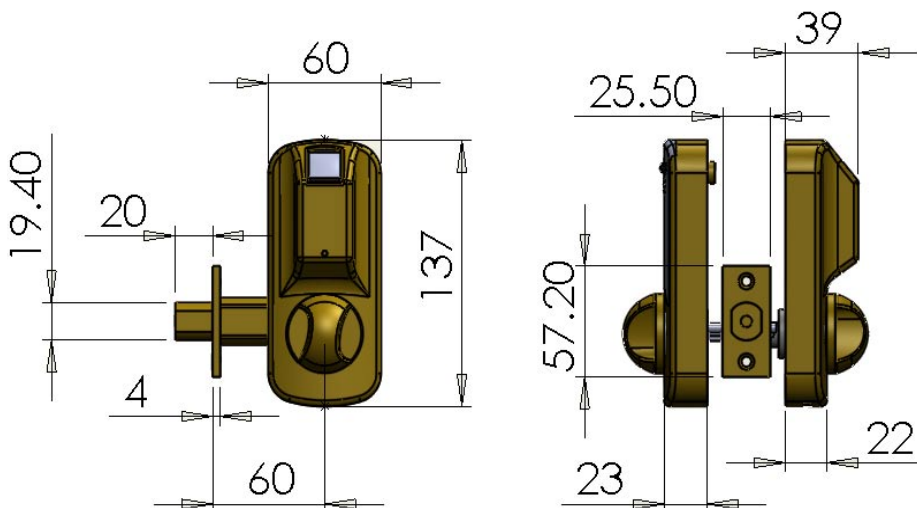

Vue éclatée

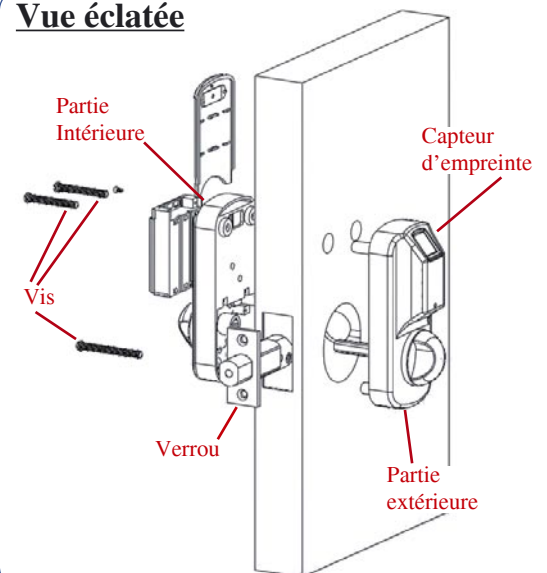

Caractéristiques techniques

Capteur d'empreintes	Optique 450 DPI	Capacité	100 empreintes (2 niveaux)	Couleur	Gris métal ou or
Vitesse de reconnaissance	< 2 sec	Matériau	Alliage métal	Alimentation	3 piles 1,5V (AA)
Taux de faux rejet	< 0,01 %	Dimensions (mm)	- Ext : 60 x 137 x 22/39	Températures	-10°C ~ +50°C
Taux de fausse acceptation	< 0,0001 %		- Int : 60 x 137 x 23	Humidité	20% ~ 80%